



230V 50Hz	GU10	MAX 7w
 CLASS I	 8mm 0.5-1.5²	



EN Technical specifications:

voltage:	220-240V/AC, 50/60Hz
lux setting:	3 - 2000 lux
detection distance:	4 - 8 meters (+/-2 m), at <24°C
switch-on time setting:	10 seconds (+/-3 sec) – 10 minutes (+/-2 min)
working detection angle:	120°
installation height:	1.5 – 2.5 m
control function:	for movement and/or lighting
movement speed for detection:	0.6 – 1.5 m/s
operating temperature and humidity:	-20...+42°C, < 93% R
standby power consumption:	less than 0.5W
waterproof rating:	IP65

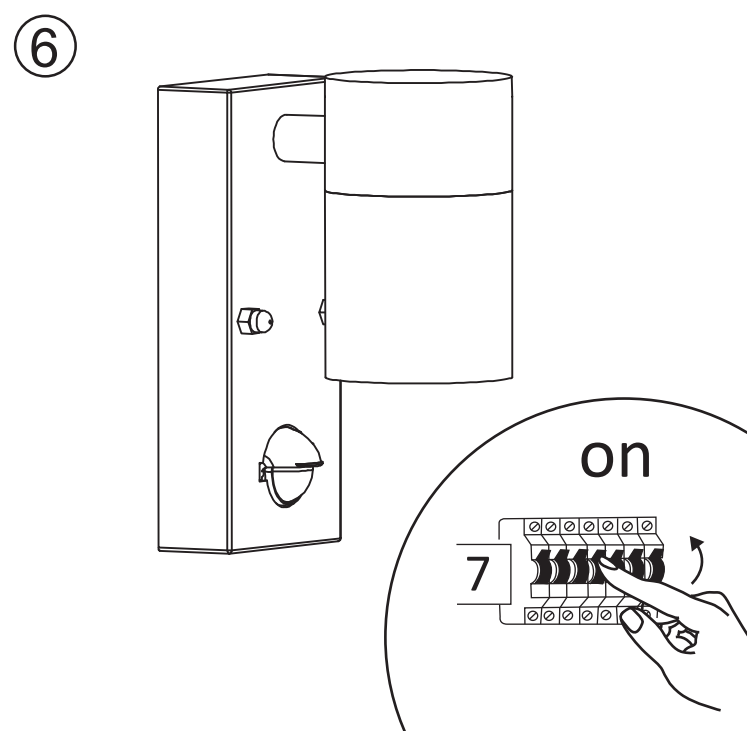
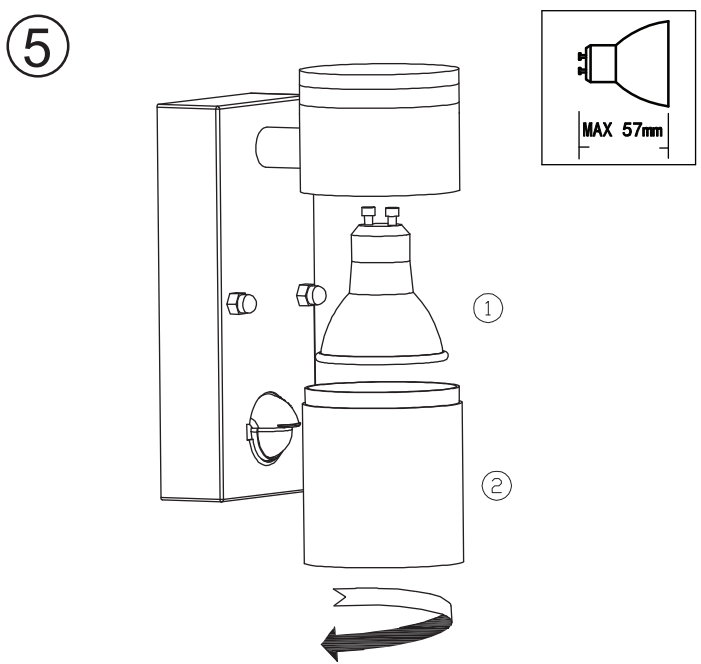
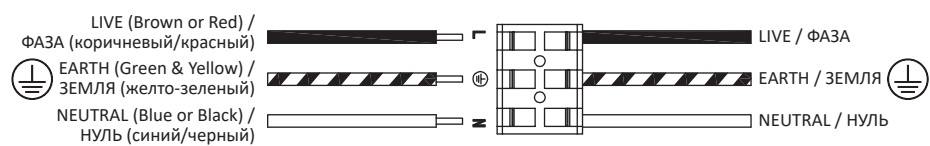
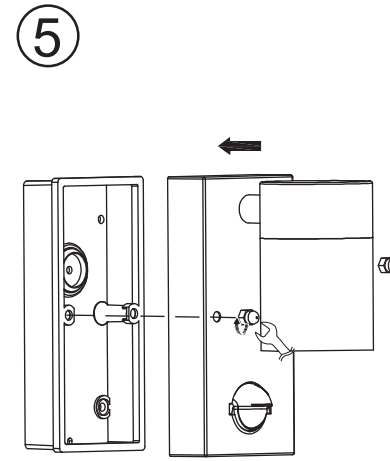
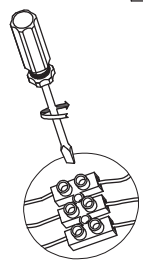
RU Технические параметры:

напряжение:	220-240 В переменного тока, 50/60 Гц
настройка освещенности:	3 - 2 000 люкс
расстояние обнаружения:	4 - 8 метров (+/-2 м), при <24°C
настройка времени включения:	10 секунд (+/-3 сек) – 10 минут (+/-2 мин)
рабочий угол обнаружения:	120°
высота установки:	1,5 – 2,5 м
функция управления:	на движение или/и на освещение
скорость движения для обнаружения:	0,6 – 1,5 м/с
рабочая температура и влажность:	-20...+42°C, < 93% R
потребляемая мощность в режиме ожидания:	менее 0,5 Вт
степень водонепроницаемости:	IP65

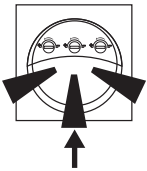

EN: movement of objects in front of the IR detector for difficult operation

RU: движение объектов перед ИК-детектором для затрудненного срабатывания



EN: movement of objects in front of the IR detector for correct operation

RU: движение объектов перед ИК-детектором для корректного срабатывания

EN Adjustment

* Overall turn – no more than 2 turns.
Do not apply force when rotating

RU Регулировка

* Полный оборот не более 2-х оборотов.
Не применяйте силу при вращении

Time adjustment

- shift the cover down to adjust;
- counterclockwise rotation – MAXimize LIT time;
- clockwise rotation – MINimize the LIT time;

10 min +/- 2 min

Регулировка времени

- сдвиньте крышку вниз, чтобы отрегулировать;
- вращение против часовой стрелки – УВЕЛИЧИТЬ время работы включенным;
- вращение по часовой стрелке – УМЕНЬШИТЬ время работы включенным

10 sec +/- 3 sec

Sens adjustment

- shift the cover down to adjust;
- counterclockwise rotation – MAXimize SENSitivity;
- clockwise rotation – MINimize SENSitivity;

Регулировка чувствительности

- сдвиньте крышку вниз, чтобы отрегулировать;
- вращение против часовой стрелки – УВЕЛИЧИТЬ чувствительность к движению;
- вращение по часовой стрелке – УМЕНЬШИТЬ чувствительность к движению

LUX adjustment

- shift the cover down to adjust;
- counterclockwise rotation – MAXimize LUX;
- clockwise rotation – MINimize LUX;

Регулировка чувствительности к освещенности.

- сдвиньте крышку вниз, чтобы отрегулировать;
- вращение против часовой стрелки (в сторону "СОЛНЦЕ") – УВЕЛИЧИТЬ чувствительность к освещенности (будет срабатывать днем);
- вращение по часовой стрелке (в сторону "ЛУНА") – УМЕНЬШИТЬ чувствительность к освещенности (будет срабатывать в потемках)

EN Manual mode

Manual mode – working in the darkness only (movement is NOT taken into account):

1. move LUX to a minimum- to the mark "MOON"
2. When turned on, the PIR detector (infrared) is in the "warm-up" mode for about 1 minute, then automatically enters the AUTO mode. Please note that the "warm up" mode may be shorter than 1 minute
3. In AUTO mode, turn off and on the light 2 times (off → on → off → on) within 3 seconds, the PIR detector will switch to "manual" mode and the light will remain ON (in case when not enough ambient light). In the "manual" mode, the PIR detector does not respond to the set settings: movement and operating time, but the light settings (LUX) work: within the onset of morning / afternoon (depending on the LUX setting), the load will turn OFF.
4. The LUX setting can be effectively adjusted from "MOON" to "SUN" to set the right light level to trigger the PIR detector under the right conditions one needs. Attention! When the LUX control knob is set to "SUN" in manual mode, the load is not turned off and the lamp works constantly! Turn the control closer to "MOON" mark.
5. When the lamp is turned off for a period of more than 6 seconds and then turned on, the "manual" mode of the IR detector is reset and switched to the "warm-up" mode as usually.

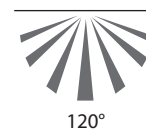
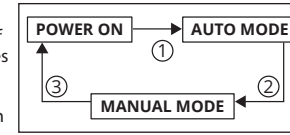

EN: object detection angle is shown by dark bars

RU: угол обнаружения объектов показан темными полосами

EN Precautionary measures:

There must be no obstacles or unsafe objects in front of the detection window of the PIR detector that will affect detection. Avoid installation near places with variable temperature, such as: air conditioners, central heating, etc.

EN Problems and Solutions

Load does not work (lamp does not turn on):

- A. Check if the power connection is damaged;
 - B. check if the load is ok;
 - C. Check if the setting of the PIR detector matches the ambient light.
 - D. check if the bulb (light source) is working.
- Bad sensitivity:
- A. check if any object is blocking signal reception in front of the detection window;
 - B. check the ambient temperature;
 - C. check if the signal source is within the detection area;
 - D. Check the installation height.
 - E. Check if the direction of movement of the object is correct.

The sensor cannot automatically switch off the load:

- A. Check if there is a continuous signal for the PIR detector in the detection area (something or someone is constantly moving in front of the PIR detector);
- B. check if the delay time is set to maximum;
- C. check if the power supply meets the required requirements;
- D. check if the temperature near the sensor changes (air conditioning, central heating, etc.).

RU Ручной режим

Ручной режим – работа только в темноте (движение не учитывается):

1. ручка LUX до минимума, то есть до отметки "ЛУНА"
 2. при включении, ИК-детектор (инфракрасный) находится в режиме "разогрева" около 1 минуты, затем автоматически переходит в режим АВТО. Обратите внимание, режим "разогрева" может быть короче 1 минуты
 3. В режиме АВТО, выключите и включите светильник 2 раза (выкл → вкл → выкл → вкл) в течение 3 секунд, ИК-детектор переключится в "ручной" режим и светильник останется во включенном режиме (при условии, что окружающего освещения недостаточно) . В "ручном" режиме ИК-детектор не реагирует на установленные настройки: движение и время работы, но настройки освещенности (LUX) работают: с наступлением утра/дня (зависит от настройки LUX) нагрузка отключится.
 4. Настройку LUX можно эффективно отрегулировать от "ЛУНА" до "СОЛНЦЕ" для установления необходимого уровня освещенности для срабатывания ИК-детектора при необходимых условиях.
- Внимание! При установке метки на "СОЛНЦЕ" в ручном режиме, нагрузка может не отключаться и светильник работает постоянно! Поверните регулятор ближе к "ЛУНА".
5. При выключении светильника на период более 6 секунд и последующем его включении, "ручной" режим ИК-детектора обнуляется и включается в режим "разогрева".

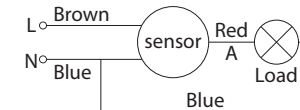

EN: Schematic diagram of the device

RU: Принципиальная электрическая схема устройства

RU Меры предосторожности:

Перед окном обнаружения ИК-детектора не должно быть препятствий или небезопасных объектов, влияющих на обнаружение.

Избегайте установки вблизи мест с переменной температурой, таких как: кондиционеры, центральное отопление и т. д.

RU Проблемы и решения

Нагрузка не работает (лампа не включается):

- A. проверьте, не повреждено ли соединение питания;
 - B. проверьте, в порядке ли нагрузка;
 - B. проверьте, соответствует ли настройка ИК-детектора окружающему освещению.
 - Г. проверьте, рабочая ли лампа (источник освещения).
- Плохая чувствительность:
- A. проверьте, не блокирует ли какой-либо объект прием сигнала перед окном обнаружения;
 - B. проверьте температуру окружающей среды;
 - C. проверьте, находится ли источник сигнала в зоне обнаружения;
 - Г. проверьте высоту установки.
 - Д. проверьте, правильное ли направление движения объекта. Датчик не может автоматически отключить нагрузку:
 - A. проверьте, присутствует ли в зоне обнаружения непрерывный сигнал для ИК-детектора (что-то или кто-то постоянно движется перед ИК-детектором);
 - B. проверьте, если время задержки установлено на максимум;
 - B. проверьте, если блок электропитания соответствует необходимым требованиям;
 - Г. проверьте, если температура рядом с датчиком изменяется (кондиционер, центральное отопление и т. д.).